

LZ-70-A1-0WDZ0

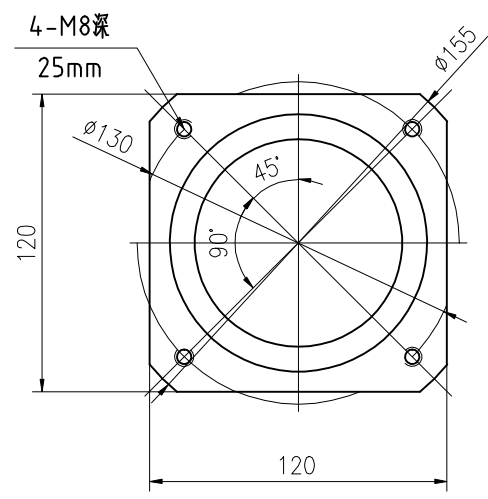

A向

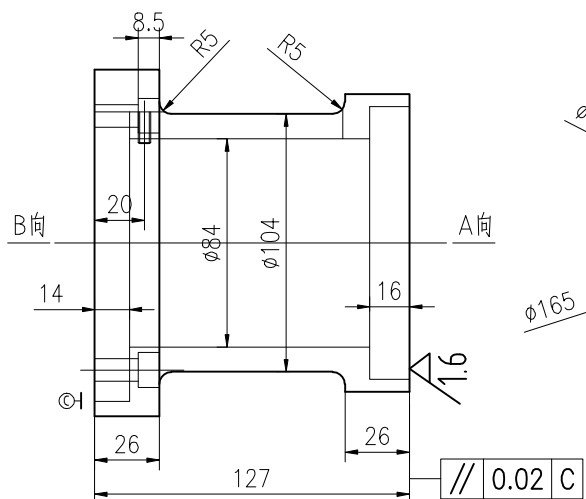

0.02 C

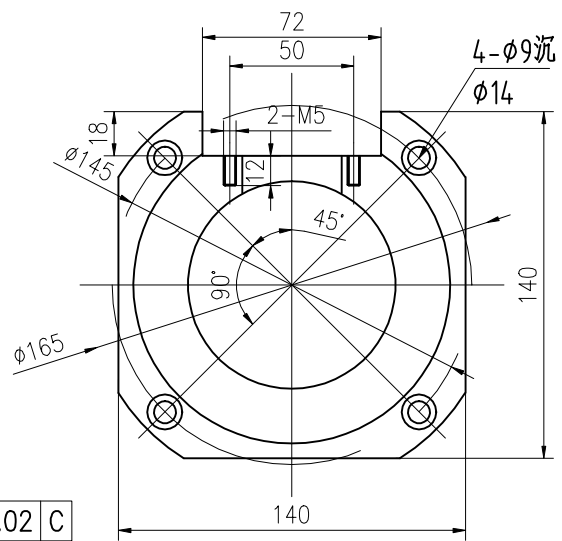

B向

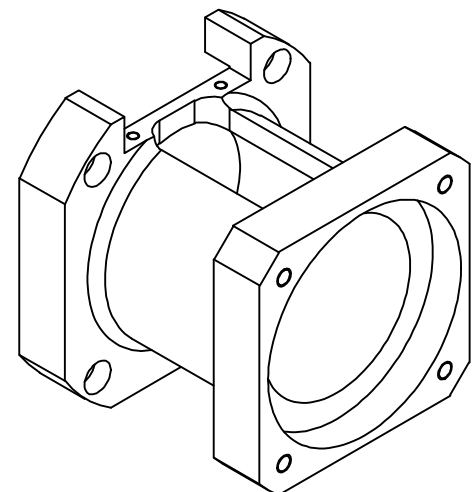
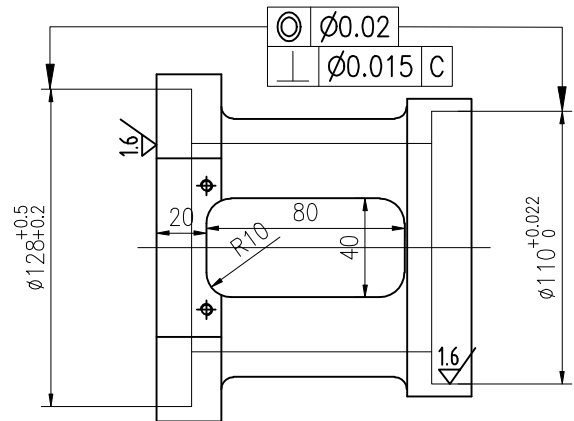

**技术要求**

- 1、未注倒角1X45°；
- 2、铸件人工时效处理—粗加工—二次人工时效—精加工  
加工前将非加工面清理干净并涂防锈漆；  
表面发黑处理后再进行喷漆处理

版本号	1.0	物料编号		交货日期	
零件名称	减速机安装法兰	图号	QZDMQ-TY-04-27	签字	日期
任务号		件数	材料 HT200	设计	
				制图	
				审核	
				修改	
生产单位					